

C/E 242



TRITACARNE DA LABORATORIO.

- Struttura in acciaio inox AISI 304, con base e ruote con freno. Tramoggia in acciaio inox di grandi dimensioni
- Bocca esterna da grande produzione in ghisa trattata:
Enterprise: 1 piastra e 1 coltello autoaffilanti inox
- Bocca smontabile per una facile e rapida pulizia
- Motore trifase ventilato
- Marcia, arresto ed inversione (reverse).
- Per laboratori carni, supermercati e iper, comunità...

MEAT MINCER FOR PROFESSIONAL USE.

- Casing in AISI 304 stainless steel, with base and castors with brake.
- External head for mass production treated cast iron:
Enterprise: 1 plate and one self-sharpening knife in stainless steel
- Removable mincing assembly for easy and quick cleaning
- 3-phases ventilated motor
- Start, stop and reverse.
- Suitable for use in meat processing centres, supermarkets and hypermarkets, communities...

HACHOIR PROFESSIONNEL.

- Structure en acier AISI 304, avec bâti et roulettes à frein. Trémie inox des grandes dimensions
- Corps extérieur haute production en fonte traitée:
Enterprise: 1 plaque et 1 couteau à affûtage automatique en acier inox
- Groupe de hachage démontable pour un nettoyage facile et rapide
- Moteur triphasé ventilé
- Marche, arrêt et inversion
- Pour établissements de transformation des viandes, supermarchés et hypermarchés, collectivités...

FLEISCHWOLF FÜR KLEINBETRIEBE.

- Edelstahlkonstruktion AISI 304, mit Untergestell und Rädern mit Bremse. Großer Edelstahltrichter
- Schneckengehäuse für große Produktion aus behandeltem Guss:
Enterprise: 1 Scheibe und 1 selbstschärfendes Messer aus Edelstahl
- Für eine einfache und schnelle Reinigung abmontierbare Haschiergruppe
- Belüfteter Drehstrommotor Antrieb mit Zahnrädern aus Sonderstahl im Ölbad
- Vorwärtsgang, Stopp und Reverse.
- Für fleischverarbeitende Betriebe, Super- und Großmärkte, Gemeinschaftsverpflegung...

PICADORA DE CARNE DE TALLER.

- Estructura de acero inox AISI 304, con base y ruedas con freno. Tolva de acero inox de grande dimensiones
- Boca externa de gran producción en fundición tratada:
Enterprise: una placa y una cuchilla autoafiladora de acero inox
- Unidad de picado desmontable para una fácil limpieza
- Motor trifásico ventilado
- Marcha adelante, parada y marcha atrás (reversa).
- Para talleres de elaboración de la carne, supermercados e hipermercados, cadenas de restauración, comunidades...

CARATTERISTICHE TECNICHE - TECHNICAL SPECIFICATIONS - TECHNISCHE DATEN - CARACTÉRISTIQUES - ESPECIFICACIONES

Bocca - Head - Corps - Gehäuse - Boca		42/130
Capienza tramoggia piana - Flat hopper capacity - Capacité tremie plane - Trichter Kapazitaet-flach - Capacidad tolva plana	l	83
Produzione - Output - Production - Produktion - Producción	kg/h (kg/min)	1800 (30)
Potenza tritacarne - Meat mincer power - Puissance hachoir - Leistung Fleischwolf - Potencia picadora de carne	KW (HP)	5,25 (7)
Peso netto - Net weight - Poids net - Nettogewicht - Peso neto	kg	135

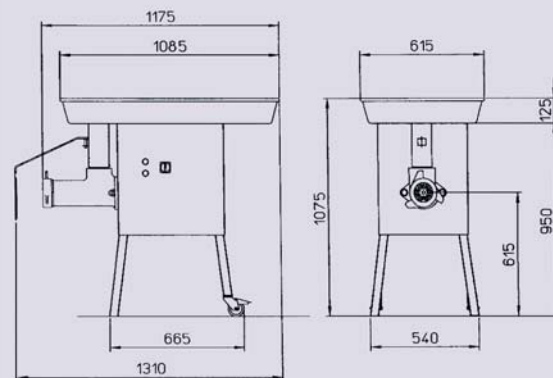

Macchina conforme alle norme CE in materia di igiene e di sicurezza.

The machine complies with CE standards in terms of hygiene and safety.



Enterprise